

TEMPUR® Design-säng

BRUKSANVISNING, SKÖTSEL OCH GARANTI

November 2024

Innehåll

BRUKSANVISNING	3
Välkommen till TEMPUR®	3
Allmänna säkerhetsanvisningar - gäller för TEMPUR® Design-säng	3
Symboler	4
Transport, flytt, förvaring och bortskaffande	6
Doften av en "ny säng"	6
Observera följande extra punkter i bruksanvisningen	6
Brandsäkerhet	7
Montering	7
Rengöring och underhåll	7
Ytterligare instruktioner för användning av TEMPUR® Design-säng med LED-lampor.	8
Felsökning av LED-lampor för Lines-sänggaveln	9
Ytterligare information om Lines-sänggaveln	10
Ytterligare instruktioner vid användning av ställbara sängar	11
Nödsänkning, felsökning och demontering av TD5 avancerad motorenhet.	12
Nödsänkning	12
Felsökning	13
Ytterligare information om fjärrkontrollens batterier	13
Demontering av motorenheten	14
Ytterligare information om rengöring och underhåll av elektriska komponenter	15
Bortskaffande av elektriska komponenter	15
EG-försäkran om överensstämmelse	16
GARANTI	17

BRUKSANVISNING

Välkommen till TEMPUR®

Tack och grattis till ditt val av TEMPUR®. Denna vägledning omfattar allt du behöver veta om hur du tar hand om och får ut det bästa av din TEMPUR® Design-säng.

Allmänna säkerhetsanvisningar - gäller för TEMPUR® Design-säng

I de följande kapitlen kommer referenserna nedan att användas för att uppmärksamma dig på möjliga farliga situationer. Bristande efterlevnad av dessa instruktioner kan leda till allvarlig personskada eller skada på produkten.



FARA

En farlig nödsituation som kan leda till dödsfall eller allvarliga skador om den inte undviks.



VARNING

En farlig situation som kan leda till dödsfall eller allvarliga skador om den inte undviks.



FÖRSIKTIGHET

En farlig situation som kan leda till mindre eller måttliga skador om den inte undviks.

VIKTIGT

En farlig situation som kan leda till skada på produkten och/eller annan egendom om den inte undviks.

OBS!

Direkt fokus på praktiska instruktioner och goda råd.

Symboler

Följande symboler används på produkten, förpackningen, monteringsanvisningarna eller i denna handbok.



WEE-märkning - finns på elektrisk och elektronisk utrustning inom EU. Den anger att produkten ska skickas till separata insamlingsanläggningar för återvinning och återanvändning.



CE-märkt elektrisk utrustning i enlighet med EU:s bestämmelser



Tillverkare



Öppna förpackningen försiktigt så att varken produkten eller delarna skadas. Släng förpackningen på ett säkert och så hållbart sätt som möjligt i ditt lokala område.



2 personer krävs för montering



Undvik öppen eld



Se bruksanvisningen.



Huvudände



Fotände



Använd sax



Tänk på var du placerar dina händer och fingrar under monteringen.



Iaktta försiktighet.



Bär inte sängkarmen genom att hålla den i skivorna eller från mitten av lamellerna.



Var försiktig så att du inte belastar ryggen när du lyfter tunga föremål.



Kassera avfallet - återvinn!



Tunga föremål. Var försiktig och om det behövs, se till att vara mer än en person när föremålen hanteras.



Förhindra att barn leker med sängen

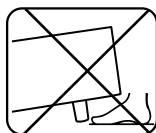



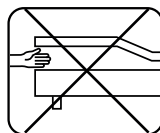





Håll fötterna på säkert avstånd



Risk för att man fastnar - för inte in händer/fingrar

Symboler

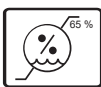
Följande symboler används på produkten, förpackningen, monteringsanvisningarna eller i denna handbok.

	2 personer krävs för att bära		LDPE-logotypen ger en återvinningskod som anger vad förpackningen är tillverkad av		PAP-logotypen ger en återvinningskod som anger vad förpackningen är tillverkad av
	Håll torr		 Skär inte djupt in i förpackningen. Hantera med försiktighet.		Luftfuktighetsnivå
	Denna sida upp			Ömtåliga föremål inuti. Hantera med försiktighet.	

	Information om förpackningsortering från Triman, endast relevant för Frankrike	
		

Transport, flytt, förvaring och bortskaffande



FÖRSIKTIGHET

- Försök inte att flytta sängen själv, eftersom det kan leda till skada. Det behövs två personer för att flytta sängen på ett säkert sätt.
- Förvara produkten torrt (max. 65 % relativ luftfuktighet).
- Följ alltid säkerhetsinstruktionerna i monteringsanvisningarna och på de etiketter som finns på produkten.
- För kassering av din använda TEMPUR® Design-säng ska du kontakta din lokala myndighet eller återförsäljare för att få råd.

VIKTIGT

Förpackningen måste sorteras i återvinningsbara delar och sedan bortskaffas i enlighet med tillämpliga nationella miljöbestämmelser. Kontakta din lokala myndighet eller återförsäljare för råd om återvinning.

Doften av en "ny säng"

Vissa märker av en svag doft från sin nya produkt när den har packats upp. Den är helt ofarlig och försvinner efter en kort tid.

Observera följande extra punkter i bruksanvisningen

Läs följande information noga, eftersom den ger dig vägledning om hur du använder din produkt och vad du kan förvänta dig under de första månaderna.



VARNING

- Endast för hushållsbruk.
- Kassera omedelbart alla förpackningsmaterial eftersom de kan utgöra en kvävningsrisk.
- Använd inte tillbehör/reservdelar som inte har godkänts av tillverkaren.

VIKTIGT

- Produkten får inte användas i en fuktig miljö.
- Undvik att använda denna produkt utomhus.
- Produkten ska inte användas i någon miljö som kommer att rengöras med ett automatiskt tvättsystem.
- För säker användning av sängbotten och för att förlänga dess livslängd är den högsta tillåtna kroppsvikten 150 kg för en enkelsängbotten. Denna maximala viktgräns gäller även för vardera sidan av en dubbelsängbotten. Denna viktgräns gäller oavsett om du ligger ner, sitter upp eller sitter på sängkanten. Observera att tillverkaren inte kan hållas ansvarig om denna vikt överskrids.
- Ändra eller reparera inte din produkt – det kommer att ogiltigförklara din garanti.

Brandsäkerhet

Sängprodukter uppfyller gällande säkerhetsstandarder som kan variera beroende på produkt eller region. Ytterligare information lämnas på begäran. Oförsiktighet medför brand - vi rekommenderar starkt att du inte röker i sängen.



WARNING

- Brandrisk: håll produkterna borta från öppen eld.

Montering

För korrekt och säker montering, SE MONTERINGSVÄGLEDNINGARNA FÖR FULLSTÄNDIGA INSTRUKTIONER.

Rengöring och underhåll

För att se till att din säng bevarar sina egenskaper, rekommenderar vi regelbunden dammtorkning eller användning av en mjuk borste för rengöring av tyget, helst en gång i veckan. Det tar försiktigt bort damm från ytan utan att skada sängen.

Håll sängen borta från direkt solljus och direkt värme för att förhindra att tyget/läderfärgen bleknar och för att förhindra att lädret torkar ut och spricker. Dra för gardinerna eller persiennerna under dagen om sängen står i ett soligt rum.

VIKTIGT

- Ta alltid bort smuts eller fläckar så snabbt som möjligt för att undvika permanenta fläckar. Gnugga INTE materialet för kraftigt för att avlägsna en fläck, eftersom detta kan skada materialet.
- Låt inte vattenlösliga fläckar som t.ex. saft, fruktjuice, kaffe, te etc. torka in. Behandla omedelbart med en ljummen lösning av schampo och vatten.
- Proteinhaltiga fläckar som blod eller urin ska behandlas med kallt vatten och vid behov följas upp med en lösning av schampo och kallt vatten. Använd inte varmt eller hett vatten.
- Fettfläckar, t.ex. kaffe med mjölk, majonnäs, läppstift eller bläck från kulspeppenna ska behandlas med en ljummen lösning av schampo och vatten.
- Sök professionell hjälp för att behandla icke-vattenlösliga fläckar som smör, olja, skokräm och andra envisa fläckar.

VIKTIGT

Äkta läder är en naturprodukt, och inga delar ser exakt likadana ut. Därför kan produkter som tillverkas av de läder vi använder uppvisa vissa färgvariationer, mindre ojämnheter och naturliga veck som en del av lädrets naturliga egenskaper. Detta är egenskaper som är helt normala för det läder vi använder.

Hårspray, hårgelé och andra kosmetiska produkter kan skada läderytan, så du bör tvätta ur sådana produkter innan du går och lägger dig.

Ytterligare instruktioner för användning av TEMPUR® Design-säng med LED-lampor.

Läs följande information noggrant, eftersom den ger vägledning om hur du ska använda din produkt. Detta gäller om du har köpt en Lines-sänggavel med inbyggd LED-lampa eller om du har köpt en LED-lampa till din säng separat.

Om du har köpt en LINES-sänggavel tillsammans med din säng ska du läsa följande information noggrant. Den ger vägledning om hur man använder lampan och instruktioner om hur man byter ut lamporna.

Denna produkt innehåller en ljuskälla i energieffektivitetsklass F.

Byte av LED-ljusremsa på LINES-sänggavel:

1. För att undvika någon risk för elektriska stötar ska du till att sängen är frånkopplad från strömkällan innan du försöker byta ut LED-ljusremsan.
2. Identifiera LED-ljusremsans placering på sänggaveln. Dra försiktigt ut kabeln från LED-ljusremsan ur träöppningen på vänster sida av sänggaveln tills den når kontakten. Frigör kontakten när den är synlig genom att trycka på klämman.
3. Lossa försiktigt LED-ljusremsan från dess monteringsyta.
4. Kassera LED-lampan som avfall från elektriska och elektroniska produkter.
5. Anslut den nya LED-ljusremsan till kabelkontakten.
6. Fäst den nya LED-ljusremsan på plats med hjälp av den självhäftande baksidan. Avlägsna skyddsfilm från LED-remsan stegvist och tryck fast LED-remsan för hand.
7. Anslut sängen till strömkällan igen och slå på LED-lampan för att kontrollera att den fungerar korrekt.

Om du har köpt en LED-lampa som tillbehör till din säng ska du noggrant läsa de separata anvisningarna som medföljer lamporna. Dessa anvisningar ger dig vägledning om hur du använder och byter ut lamporna.

För korrekt och säker montering, SE MONTERINGSVÄGLEDNINGEN FÖR FULLSTÄNDIGA INSTRUKTIONER.

Felsökning av LED-lampor för Lines-sänggaveln

Detta avsnitt beskriver felsökningsmetoder för att åtgärda problem med LED-lampa i Lines-sänggaveln under montering och daglig användning.

Vad man ska göra i händelse av fel:

Om du upplever ett fel som inte anges i förteckningen nedan ska du kontakta din återförsäljare.

Problem	Möjlig orsak	Lösning
LED-lampa fungerar inte.	LED-remsa är inte helt ansluten till strömförsörjningen.	Kontrollera kablarna.
	Strömförsörjning inte helt ansluten till eluttaget.	Kontrollera kablarna.
	LED-remsa är defekt.	Kontakta din återförsäljare.
	Strömförsörjning är defekt.	Kontakta din återförsäljare.
	Kabel är defekt.	Kontakta din återförsäljare.

Ytterligare information om Lines-sänggaveln

Du kan justera balkarnas höjd efter madrassens höjd och efter eget tycke, men se till att madrassens ovansida alltid passar under sänggavelns panel.

Innan du lägger på madrassen ska du se till att alla balkar inuti sängramen är justerade till samma höjd. Detta omfattar både sidobalkarna och mittbalken.

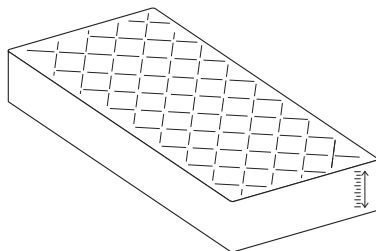

FÖRSIKTIGHET

Säkerställ att balkarna är justerade till samma höjd:

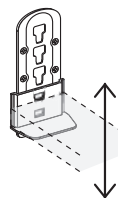
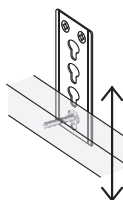
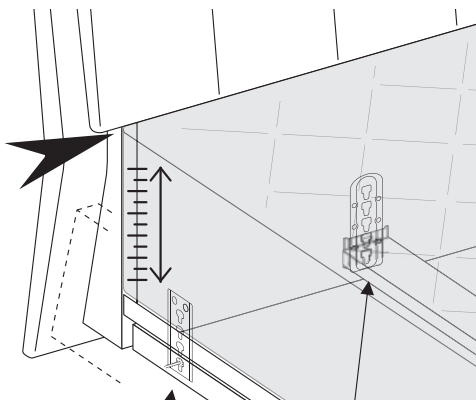
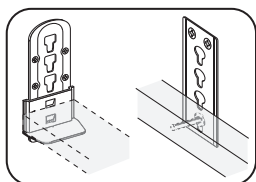
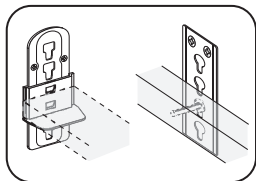
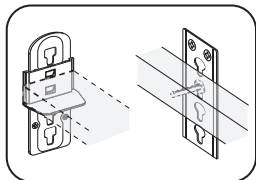
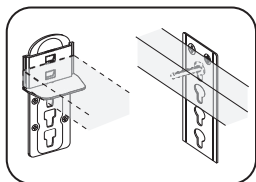

Ytterligare instruktioner vid användning av ställbara sängar

Läs följande information ordentligt, eftersom detta kommer att ge vägledning om hur du ska använda din produkt.



VARNING

- Använd endast den ställbara sängen för sitt avsedda ändamål enligt denna handbok.
- Ställbara sängar får endast användas av de användare som anges nedan under uppsikt eller när de har fått instruktioner om säker användning och fullt ut förstår de risker som är förknippade med detta. Dessa användare omfattar:
 - Barn som är 8 år eller äldre
 - Personer med nedsatt fysisk, sensorisk eller mental förmåga
 - Personer med bristande erfarenhet eller kunskap
- Barn måste övervakas för att säkerställa att de inte leker med sängen.
- Rengöring och användarunderhåll får INTE utföras av barn utan uppsikt.
- Låt inte barn och/eller husdjur leka på eller under sängen.
- Använd inte tillbehör/reservdelar som inte har godkänts av tillverkaren.



FARA

- Använd inte i någon miljö där brännbara, explosiva gaser eller ångor kan förekomma (t.ex. anestesiologi).



VARNING

- De batterier som följde med det elektroniska tillbehöret är inte uppladdningsbara och får inte sättas i en batteriladdare.
- Lägg fjärrkontrollerna på en säker plats när de inte används.



FÖRSIKTIGHET

- Sitt eller stå inte på ramändarna när de är i upprätt läge.
- Var extra försiktig när du justerar sängbottenpositionen så att du inte fastnar med fingrarna i mekanismen.

VIKTIGT

- Sänk sängen till ett plant läge när den inte används.
- Använd inte för att höja eller sänka laster i industriella eller tekniska sammanhang.
- Undvik krafter som överstiger de angivna värdena på motorenhetens märkskylt.
- För att förhindra att sängbeslagen vrids måste sängen placeras på ett jämnt underlag.



FÖRSIKTIGHET

- Elektriska komponenter får endast anslutas eller kopplas ur när strömkabeln har dragits ur.

Nödsänkning, felsökning och demontering av TD5 avancerad motorenhet.

VIKTIGT

- Om din säng har en TD5 avancerad motorenhet ska du följa instruktionerna nedan. Om din säng har sängbotten FLEX 2000 RC, FLEX 3000 RC eller FLEX 4000 RC ska du noga läsa igenom de separata anvisningarna som medföljer sängbotten.



FÖRSIKTIGHET

- Elektriska komponenter får endast anslutas eller kopplas ur när strömkabeln har dragits ur.
- Risk för skador på grund av klämning/krossning! För att undvika risk för klämning eller andra skador ska du se till att arbete på drivsystemet endast utförs när det inte finns några vikt bärande laster på det.

Nödsänkning

Nödsänkning är avsedd för att sänka sängen om ett strömavbrott inträffar och sängen behöver ändras till plant läge

1. Koppla bort motorn från elnätet.
2. Ta ut insexnyckeln från sidan av motorn (du kan använda en penna eller liknande för att trycka ut nyckeln).

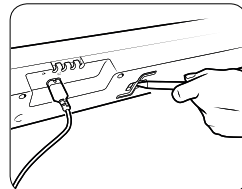

Använd inte en elektrisk skruvmejsel vid sänkning. Använd alltid insexnyckeln.

3. Under motorn, vid fotändan och huvudändan, finns två öppningar för mekanisk sänkning.
4. Placera insexnyckeln i öppningen, ena änden i taget.
5. Vid sidan av huvudändan vrider du insexnyckeln moturs och vid sidan av fotändan vrider du den medurs.

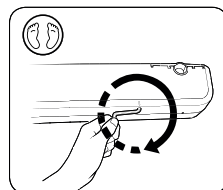
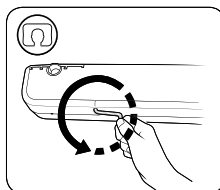

Det är viktigt att vrida insexnyckeln i rätt riktning. Att vrida nyckeln i fel riktning kan skada insexskruvens spår och omöjliggöra mekanisk nödsänkning.

Felsökning

Detta avsnitt beskriver felsökningsmetoder för att lösa problem under montering och daglig användning.

Vad man ska göra i händelse av fel:

Om du upplever ett fel som inte anges i förteckningen nedan ska du kontakta din återförsäljare.

Problem	Möjlig orsak	Lösning
Fjärrkontrollen eller motorsystemet fungerar inte. Drivenheten rör sig plötsligt inte.	Det kan hända att det inte finns någon strömförsörjning.	Kontrollera och återanslut till strömförsörjningen.
	En ingående anslutning har avbrutits.	Kontrollera kablarna och sätt tillbaka dem om det behövs.
	Fjärrkontrollens batteri är dött.	Kontrollera batteriet och byt ut det vid behov.
	Fjärrkontrollen eller motorn är defekt.	Kontakta din återförsäljare.

SE MONTERINGSVÄGDELNINGARNA FÖR STÄLLBARA RAMAR FÖR ATT PARKOPPLA OCH ÅTERSTÄLLA FJÄRRKONTROLLER OCH MOTORER

Ytterligare information om fjärrkontrollens batterier

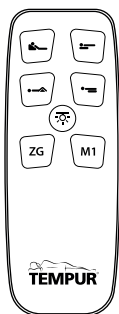

1 st. platt knappcells batteri CR2023 3 V

Demontering av motorenheten

1. Se till att sängen inte belastas.
2. Koppla bort motorn från elnätet!
3. Koppla bort alla anslutningskablar.
4. Vänd sängbotten på sidan och sedan upp och ner.
5. Dra låsspärrarna (A) i sidled tills de är helt ute.
6. Dra ut motorn tillräckligt långt så att fästena (C) kommer ut ur spåren (B).
7. Motorn sitter inte längre fast och kan tas bort.
8. Skjut tillbaka låsspärrarna (A) i motorn så att de inte förloras under transport.

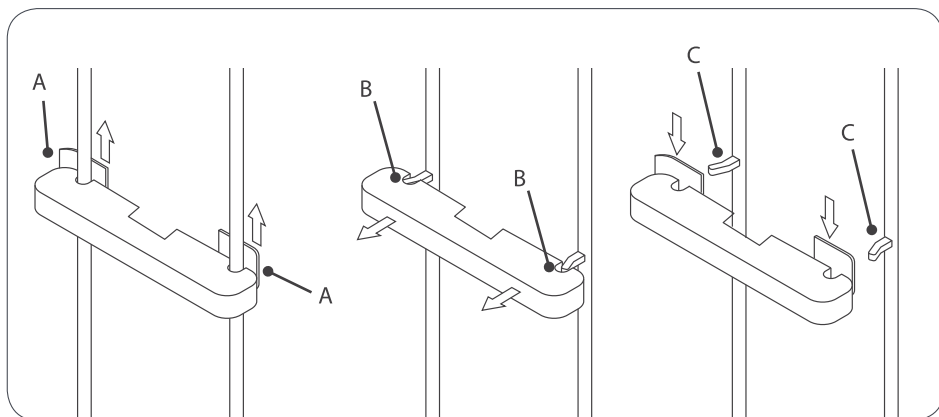

Ytterligare information om rengöring och underhåll av elektriska komponenter

OBS!

- Koppla alltid ur strömförsörjningen innan du börjar rengöra drivsystemet!
- Rengör aldrig motorenheten i ett automatiserat tvättsystem eller med en högtryckstvätt.
- Låt inte vätskor tränga in i enheten. Det kan leda till skador på systemet.
- Använd inte rengöringsmedel som innehåller bensen, alkohol eller liknande lösningsmedel.
- Rengör de elektriska komponenterna med en torr antistatisk trasa vid behov.
- Se till att du inte skadar drivenhetens anslutningskabel.

Bortskaffande av elektriska komponenter

För att skydda miljön och för den bästa möjliga återanvändningen ska du följa anvisningarna om avfallshantering nedan:

Elektriska och elektroniska komponenter

För att skydda miljön ska uttjänta elektriska produkter inte slängas tillsammans med hushållsavfall. Återvinn där det är möjligt. Kontakta din lokala myndighet eller återförsäljare för råd om återvinning och om närmaste anläggning för bortskaffande av elektriskt avfall.

Elektriska och elektroniska utrustning innehåller material, komponenter och ämnen, som kan vara skadliga och utgöra ett hot mot människans hälsa och miljön om de inte hanteras korrekt.

Utrustning som är markerad med symbolen av en överkryssad soptunna är elektrisk och elektronisk utrustning. Symbolen av en överkryssad soptunna anger att utrustningen inte får slängas med sorterat hushållsavfall utan måste kasseras separat.

Kunder ska använda de insamlingssystem som finns tillgängliga för att minska negativ miljöpåverkan i samband med bortskaffande av avfall som utgörs av elektrisk och elektronisk utrustning och för att öka möjligheterna till återanvändning, återvinning och återställning av avfall som utgörs av elektrisk och elektronisk utrustning.



Bortskaffandet av batterier regleras inom EU av batteriförordningen (förordning (EU) 2023/1542) och internationellt av motsvarande tillämpliga nationella lagar och förordningar.

Batteriet ska inte återvinnas med vanligt hushållsavfall. Kontakta din lokala myndighet eller återförsäljare för råd om återvinning.

EG-försäkran om överensstämmelse

DOC000027

We, DAN-FOAM ApS
Holmelund 43, DK-5560 Aarup

Enkelt registreringsnummer: DOC000027,

försäkrar under eget ansvar att **TEMPUR® Design-säng med ställbar sängbotten** i levererat skick överensstämmer med kraven i följande EU-standarder och direktiv:

Direktiv/standarder	Ämne
Direktiv 2006/42/EG	Maskiner
Direktiv 2011/65/EU	RoHS
Direktiv 2014/35/EU	LVD (lågspänningsdirektiv)
Direktiv 2014/53/EU	RED (direktiv om radioutrustning)
Direktiv 2014/30/EU	EMC (elektromagnetisk kompatibilitet)
Direktiv 2009/125/EG	Ekodesign
Delvis överensstämmelse med följande standard	Ämne
Standard EN1725: 2024	Möbel - Sängar - Krav på säkerhet, styrka och hållbarhet

Denna försäkran om överensstämmelse är utfärdad på eget ansvar av tillverkaren.

Undertecknad för och på uppdrag av:

Dan-Foam Aps,
ett dotterbolag som tillhör Tempur Sealy International, Inc.
Holmelund 43, DK-5560 Aarup, Denmark

Datum: 20.11.2024



Søren Askjær,
Finanschef

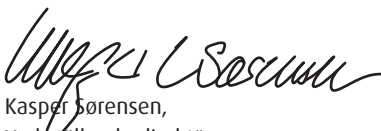

Kasper Sørensen,
Verkställande direktör

GARANTI

GARANTI FÖR TEMPUR® Design-säng

Detta dokument fastställer villkoren och undantagen i garantin för TEMPUR® Design-säng för nya TEMPUR® designsängprodukter som sålts till konsumenter i hela världen (med undantag för USA och Kanada).

Vem erbjuder garantin för TEMPUR® Design-säng?

Tillverkaren av TEMPUR® Design-säng är Dan-Foam ApS, ett bolag registrerat i Danmark under organisationsnummer DK-24209709. Registrerad huvudkontorsadress: Holmelund 43, 5560 Aarup, Danmark ("Tillverkaren"). Dan-Foam ApS är ett dotterbolag som tillhör TEMPUR-Sealy International, Inc.

Vad täcks?

Tillverkaren garanterar att alla nya och äkta sängar är fria från materialfel som beror på felaktigt utförande eller material under den tillämpliga garantiperioden (Se avsnittet – Hur länge?) såvida inte produkten är specifikt undantagen eller ett undantag gäller (se avsnittet – Undantag).

Garantin för TEMPUR® Design-säng gäller för produkter som köps av konsumenter var som helst i världen (förutom USA och Kanada) från tillverkaren eller en auktoriserad återförsäljare för personligt bruk och inte inom ramen för affärsverksamhet, handel eller yrke. En lista över auktoriserade återförsäljare finns på www.tempur.com

Hur länge?

Garantin för TEMPUR® Design-säng gäller den period som visas på eller inuti emballaget av relevanta produkter eller som det framgår nedan, med början vid köpedatum (med undantag om produkten är en demomodell i vilket fall garantin gäller från tillverkningsdatumet. Modeller som tidigare ställts ut omfattas inte av garantin för TEMPUR® Design-säng).

Garantiperioden är i allmänhet den som anges i garantiförteckningen, men tillverkaren rekommenderar att du kontrollerar garantivillkoren för det land där du ursprungligen köpte produkten, eftersom det kan förekomma en annan gällande garantiperiod. För detta ändamål går du till warranty.tempur.com

Produkt: Sängar och sängdelar	Produktgaranti	Vad täcks av garantin?
Sängbottnar, sängramar och huvudgavlar	5 år	Materialfel på grund av dålig yrkeskunskap eller material.
Elektroniska komponenter till ställbara sängar: motor, fjärrkontroll och LED-ljus	2 år	Materialfel på grund av dålig yrkeskunskap eller material.

Vad kommer vi att göra?

Om ett krav är giltigt enligt garantin för TEMPUR® Design-säng kommer tillverkaren efter eget val att erbjuda antingen att reparera den defekta produkten eller att leverera en motsvarande produkt helt gratis.

Tillverkaren ersätter rimlig leveranskostnad för retur av defekt produkt för reparation eller ersättning så länge som kravet är giltigt enligt villkoren i denna garanti för TEMPUR® Design-säng och produkten returneras från en adress i samma land som den auktoriserade återförsäljaren där produkten ursprungligen har köpts finns. Den reparerade eller ersatta produkten kommer att levereras gratis till en adress i samma land som den auktoriserade återförsäljare där produkten köptes. Under alla andra omständigheter är det köparen som ansvarar för eventuella leveranskostnader i samband med reparationer eller utbyten.

I händelse av utbyte ska tillverkaren sträva efter att tillhandahålla en ersättningsprodukt från samma serie. Om produktlinjen inte längre finns eller produkten på annat sätt inte längre är tillgänglig, förbehåller sig tillverkaren rätten att leverera en ersättningsprodukt som, enligt tillverkarens eget gottfinnande, är identisk med den defekta produkten.

Garantin för TEMPUR® Design-säng täcker från inköpsdagen (eller tillverkningsdagen i tillfälle av en demoproduct) för den ursprungliga produkten. Den förnyas inte i samband med att man tar emot en reparerad eller ersatt produkt. I dessa fall fortsätter garantin för TEMPUR® Design-säng i resten av perioden med början vid den ursprungliga inköps- eller tillverkningsdagen, enligt vad som gäller.

Undantag

Garantin för TEMPUR® Design-säng gäller inte om:

- produkten har köpts begagnad, i använt skick eller från någon annan än en auktoriserad återförsäljare eller direkt från tillverkaren. En lista över auktoriserade återförsäljare finns på www.tempur.com
- processen för att göra ett anspråk enligt garantin för TEMPUR® Design-säng (som beskrivs under rubriken "Hur gör du ett anspråk enligt garantin för TEMPUR® Design-säng?" nedan) inte har följts korrekt.
- produkten har inte använts och/eller hanterats med tillräckligt hänsyn och/eller i överensstämmelse med bruksanvisningen, rengöring eller underhåll som beskrivs i bruksanvisningen och på warranty.tempur.com
- produkten har skadats avsiktligt eller skadats till följd av försummelse, repor, brandskador, översvämning eller annan felaktig användning av dig eller någon tredje part.
- produkten har varit våt eller blötlagd emot tillverkarens rekommendationer.
- produkten har visat sig vara alltför fläckig, smutsig och/eller på annat sätt ohygienisk.
- produkten har ändrats eller reparerats utan tillverkarens förhandstillstånd.
- defekten är resultatet av vanligt bruksslitage.
- motorerna eller fjärrkontrollen har öppnats eller manipulerats; med undantag för batterifacken upphör garantin att gälla om dessa komponenters inre funktion manipuleras.
- Har överbelastats eller missbrukats i strid med tillverkarens viktbegränsningar.

Hur gör man anspråk under garantin för TEMPUR® Design-säng?

För att göra anspråk under garantin måste du:

- kontakta återförsäljaren där du ursprungligen köpte produkten ("Säljaren"). Om säljaren antingen inte längre är yrkesverksam eller inte längre är en auktoriserad återförsäljare, bör du kontakta tillverkaren.
- visa upp originalfakturan eller kvittot som bevis på köpet.
- returnera produkten till säljaren eller till tillverkaren (men bara om tillverkaren har begärt produkten). Om tillverkaren fastställer att anspråket är giltigt i enlighet med garantivillkoren för TEMPUR® Design-säng, kommer du att få ersättning för rimliga leveranskostnader för att returnera den defekta produkten, så länge produkten har returnerats från en adress i samma land som säljaren.

Vårt ansvar gentemot dig

Tillverkarens ansvar är begränsat till kostnaden för reparation och/eller ersättning av produkterna enligt garantin för TEMPUR® Design-säng. Följaktligen tar tillverkaren inget ansvar för förlust eller skada, oavsett orsak, som uppstår i samband med köp, innehav, försäljning eller användning av produkten. Tillverkaren utesluter eller begränsar dock inte på något sätt sitt ansvar för dödsfall eller personskada som orsakats av dennes vårdslöshet, eller bedrägeri eller bedräglig felaktig information.

Produkterna säljs endast för hushållsbruk och privat bruk. Tillverkaren har inget ansvar gentemot dig för förlust av vinst, förlust av affärsverksamhet, avbrott i verksamheten eller förlust av affärsmöjligheter.

Dina juridiska rättigheter

Garantin påverkar inte konsumentens lagstadgade rättigheter enligt tillämplig lag, utan syftar till att stärka konsumentens rättigheter där så är tillämpligt.